



FASSI GROUP



**PIAF 12RE**

Teleskopmast-Arbeitsbühne

*Built to last*

#### TECHNISCHE DATEN

Arbeitshöhe.....	11,83 m
Seitliche Reichweite.....	5,10 m
Steigfähigkeit .....	30 %
<b>Kein seitlicher Überhang vom Oberwagen</b>	
<b>Elektrischer Antrieb</b>	

#### ▲ STANDARDAUSSTATTUNG

- Räder aus nicht markierenden Gummi
- Korb mit Schutzgange
- Korblast 200 kg
- Batterie 48V 260 Ah
- Integriertes HF-Ladegerät
- Batterie Zentralbefüllung
- Oberwagendrehung 352°
- Steigfähigkeit 30 %
- Verfahrbar bis max. Höhe
- Integrierte farbige LCD-Diagnosenkonsole
- Kran und Verzurroesen
- Batterie-Entladungsanzeige
- Anzeige der Schräglage mit Warnsignal
- Überlastanzeige
- Blinkleuchte
- Betriebsstundenzähler

#### ★ ZUBEHÖRE & OPTIONEN

- Leichter Einstieg in den Korb mittels Schwingtüren
- Druckluftleitung
- Stromversorgung auf der Plattform
- Automatik-Ladegerät 110 / 220 V
- Stopp der Bewegungen bei Schräglage von > 2°
- Signalton bei Fahrbetrieb
- Lebensmittelechtes Hydrauliköl
- Biologisch abbaubares Hydrauliköl
- Signalton bei Fahrt und Bewegungen
- Einklemmschutz (Anti-crushing system)
- Lackierung nach Kundenwunsch

# PIAF 12RE

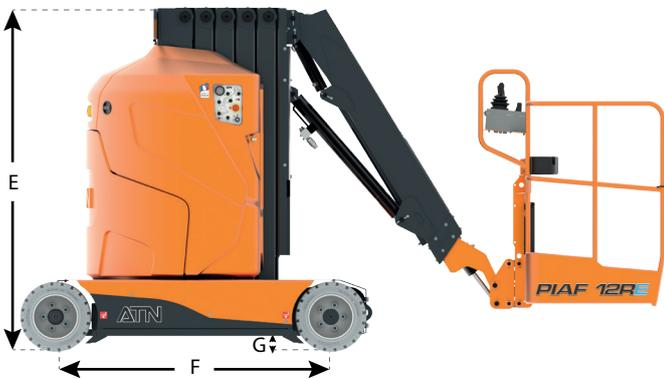
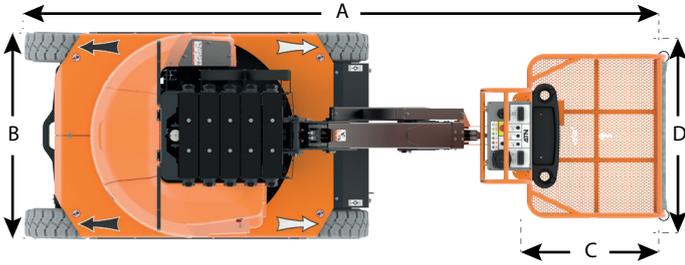

Arbeitshöhe	11,83 m
Höhe des Plattformbodens	9,83 m
Seitliche Reichweite	5,10 m
Nutzlast (im Korb, 2 Personen, Windstärke 0 km/h)	200 kg
Nutzlast (außen, 1 Person, Windstärke < 45km/h)	200 kg

<b>A</b> Länge	3,66 m
<b>B</b> Breite	1,20 m
<b>C</b> Plattformlänge	0,80 m
<b>D</b> Plattformbreite	0,93 m
<b>E</b> Höhe	1,98 m
<b>F</b> Achsabstand	1,55 m
<b>G</b> Bodenfreiheit	8 cm

Oberwagendrehung	352° NC
Höchstgeschwindigkeit (eingefahrene Position)	6 km/h
Höchstgeschwindigkeit (ausgefahrene Position)	0,9 km/h
Zulässiges Gefälle (eingefahrene Position)	30%
Maximale Schräglage	2°
Innerer Wendekreis (Ri)	0,66 m
Äußerer Wendekreis (Re)	2,49 m
Gesamtgewicht	4350 kg
Bodendruck	1569 kN/m <sup>2</sup>



Die Maschine entspricht der geltenden Regelung .  
Da das Unternehmen ATN stets um die Verbesserung seiner Produkte bemüht ist, behält es sich das Recht vor, ohne vorherige Ankündigung Veränderungen an den Produktspezifikationen vorzunehmen

RT : Arbeitskreis  
Ri : Innerer Wendekreis  
Re : Äußerer Wendekreis

